

## ТЕХНИЧЕСКИЙ ПАСПОРТ И РУКОВОДСТВО ПО ЭКСПЛУАТАЦИИ

### Серия BFR — Пневматический фильтр-регулятор серии B

Производитель: HANGZHOU FUYANG WAAL PRECISION MACHINERY CO., LTD.

Адрес: Hengkun Smart Industrial Park, No.176, Golf Road, Yinhu Street, Fuyang District, Hangzhou City, Zhejiang Province, China

Импортер / Уполномоченное изготовителем лицо: ИП Ибрагимова Светлана Анатольевна

Адрес: 125368, г. Москва, ул Барышиха, дом 33-1, кв 29

Контактные данные: +7 (909) 934-2368 / info@corneta.tech

### Раздел 1. Назначение и область применения

Фильтр-регулятор серии BFR представляет собой комбинированное устройство, объединяющее функции фильтра влагоотделителя и регулятора давления. Предназначен для компактной очистки воздуха и стабилизации давления в пневмосистеме.

### Раздел 2. Описание внутреннего устройства

Комбинированное устройство, объединяющее в одном корпусе фильтр-влагоотделитель и редукционный клапан.

Конструкция: В нижней части расположен узел фильтрации с центробежным дефлектором и сменным картриджем. В верхней части находится механизм регулирования давления с мембраной и нагрузочной пружиной. Такое решение экономит монтажное пространство, обеспечивая последовательную очистку и стабилизацию давления воздуха.

### Раздел 3. Технические характеристики

Параметр	Значение
Рабочая среда	Сжатый воздух
Макс. давление на входе	1.0 МПа (10 бар)
Испытательное давление	1.5 МПа (15 бар)
Рабочая температура	+5 ~ +60°C
Материал стакана	Поликарбонат
Тонкость фильтрации	25 мкм / 5 мкм
Диапазон регулировки	0.05 ~ 0.85 МПа
Слив конденсата	Ручной / Полуавтоматический

### Раздел 4. Маркировка / Расшифровка кода

Маркировка содержит: Серию, Типоразмер, Присоединительную резьбу, Опции (слив, манометр).

Структура: BF [Размер] - [Резьба] - [Опции].

Пример: BF2000-02 (Размер 2000, Резьба 1/4").

### Раздел 5. Чертежи и схемы

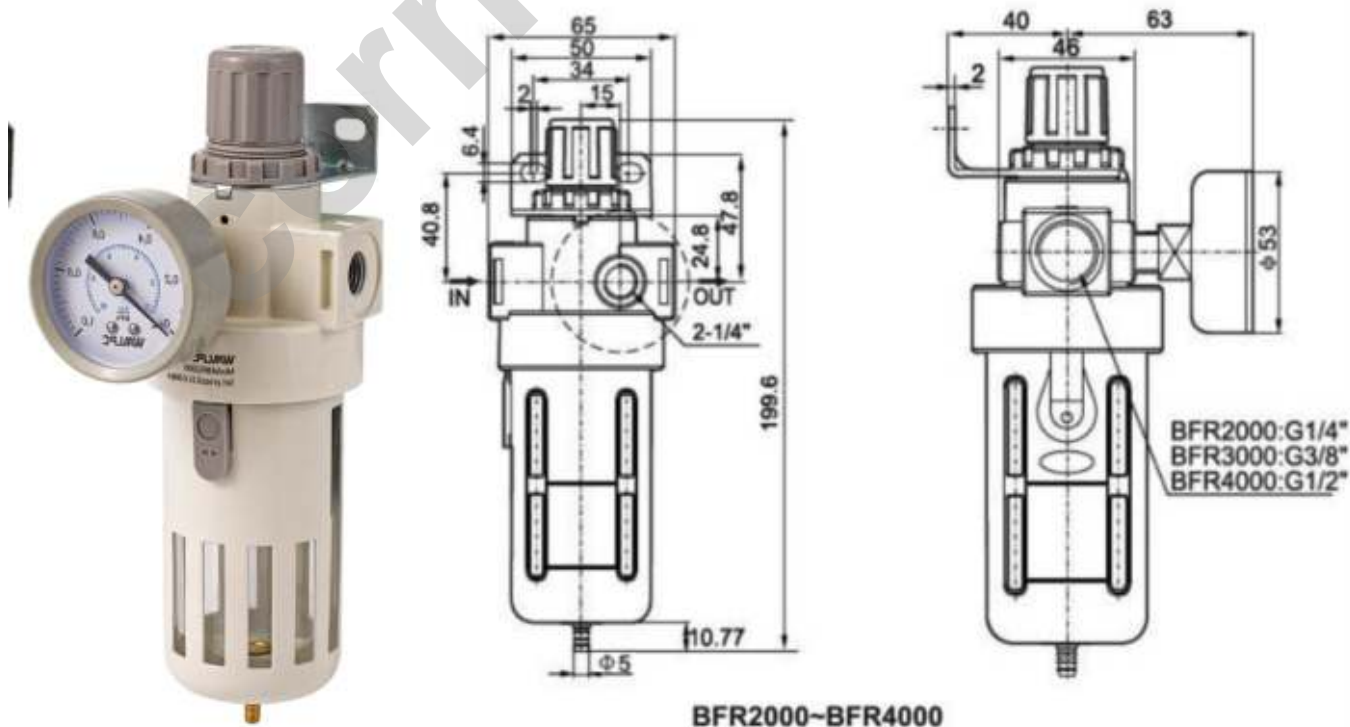

#### Graphic Symbol

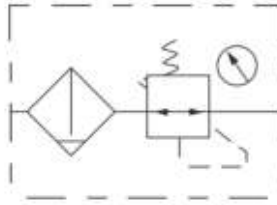

#### Раздел 6. Условия эксплуатации и безопасность

Рабочая температура: +5...+60°C. Не допускайте замерзания влаги.

Рабочее давление: до 10 бар. Не превышайте максимальное давление.

Материал стакана: Поликарбонат. Избегайте контакта с растворителями (ацетон, спирт, бензол) и синтетическими маслами.

Защита: Используйте металлический защитный кожух при наличии риска механических повреждений или воздействия прямых солнечных лучей.

Срок службы: 5 лет (при своевременной замене фильтрующих элементов).

**ВАЖНО! НЕ предназначен для эксплуатации в составе оборудования, работающего под избыточным давлением и во взрывоопасных средах**

#### Раздел 7. Транспортировка и хранение

Хранение изделия должно осуществляться в упаковке изготовителя в закрытых помещениях при температуре от -10°C до +40°C и относительной влажности не более 80%.

В воздухе не должно быть примесей агрессивных газов и паров, вызывающих коррозию.

Транспортировка должна осуществляться в упаковке изготовителя с соблюдением правил перевозки грузов.

#### Раздел 8. Установка

1. Продуйте трубопровод перед установкой.
2. Установите устройство вертикально (стаканом вниз).
3. Соблюдайте направление потока (стрелка на корпусе или IN/OUT).
4. Оставьте пространство снизу (минимум 50мм) для обслуживания и слива конденсата.
5. Для регуляторов: перед настройкой давления разблокируйте рукоятку (потяните вверх), после настройки зафиксируйте (нажмите вниз).

#### Раздел 9. Обслуживание

Регулярно проверяйте состояние уплотнений и электрических соединений. При обнаружении утечек или неисправностей выполните ремонт или замену деталей. Используйте только оригинальные запасные части.

#### Раздел 10. Комплектность

В комплект поставки входит:

изделие – 1шт. (модель в соответствии с заказом);

паспорт – 1 экз.;

руководство по эксплуатации – 1 экз.;

индивидуальная упаковка.

#### Раздел 11. Сведения о сертификации

Декларация о соответствии: ЕАЭС N RU Д-СН.[номер декларации]

Дата изготовления: \_\_\_\_\_ (указывается на корпусе изделия или упаковке)

#### Раздел 12. Утилизация

Изделие не представляет опасности для жизни, здоровья людей и окружающей среды. После окончания срока службы или при выходе из строя, не подлежащем ремонту, изделие подлежит демонтажу и утилизации как лом цветных (латунь) или черных (нержавеющая сталь) металлов.

#### Раздел 13. ГАРАНТИЙНЫЕ ОБЯЗАТЕЛЬСТВА

Производитель гарантирует соответствие изделий техническим требованиям при соблюдении потребителем условий транспортирования, хранения и эксплуатации. Гарантийный срок эксплуатации 12 месяцев с момента ввода в эксплуатацию, но не более 18 месяцев со дня продажи.

Данный технический паспорт является неотъемлемой частью изделия и должен храниться в течение всего срока службы изделия.

Дата продажи:	
Отметка о возврате или обмене товара:	